

10-11. výhled u Mlýnské

MATERIÁL: 13.3.

BOD:

1.1. 8.1.





Handwritten note:
MATERIÁL: 13.3.
BOD: 1.2.1.

Circled handwritten note:
1512/12

Rev. Ujed u Uniova

MATERIJAL: 13.8.
BOD: 1.1.2.9.

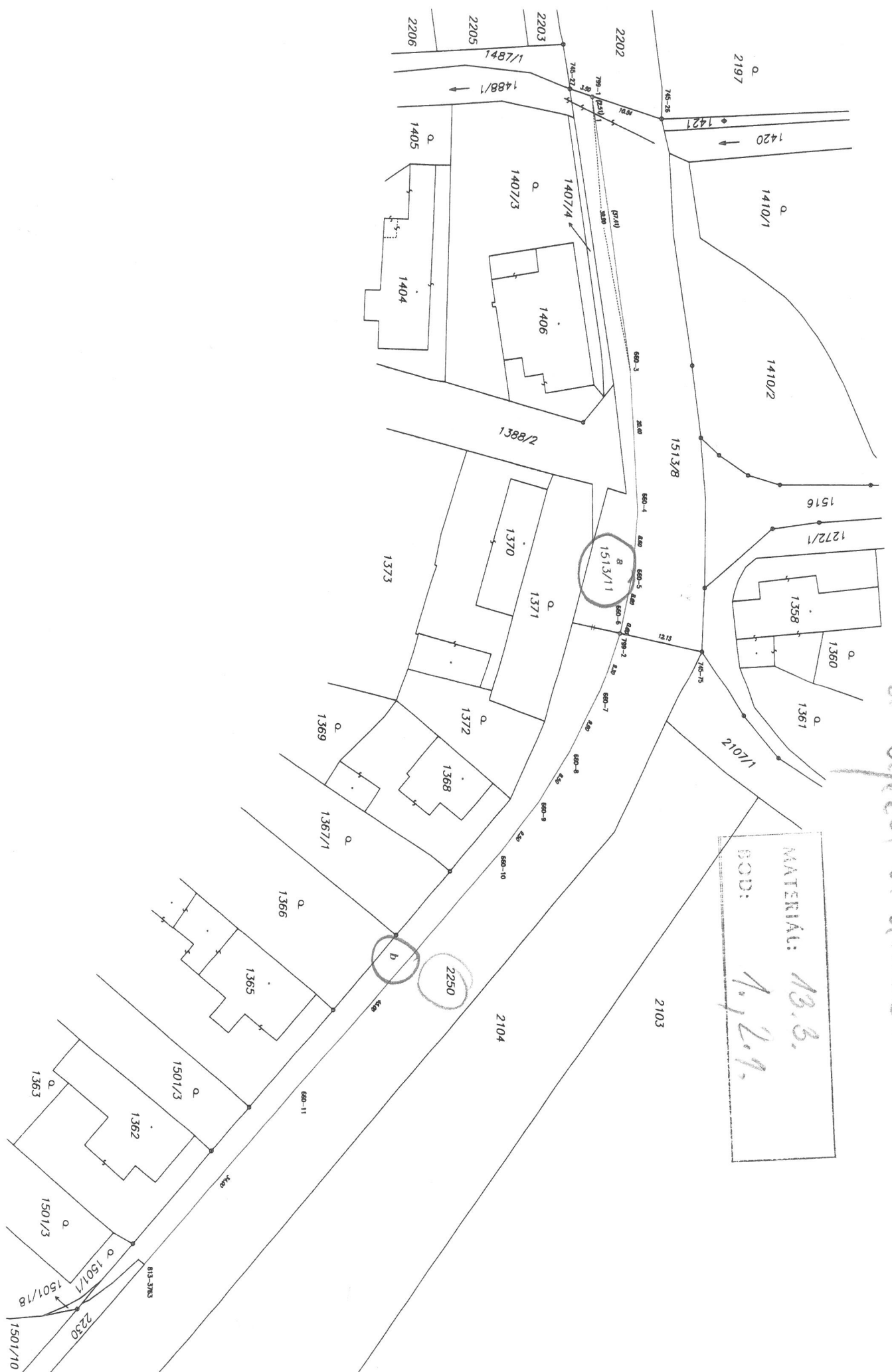

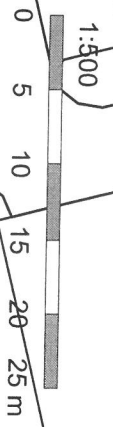
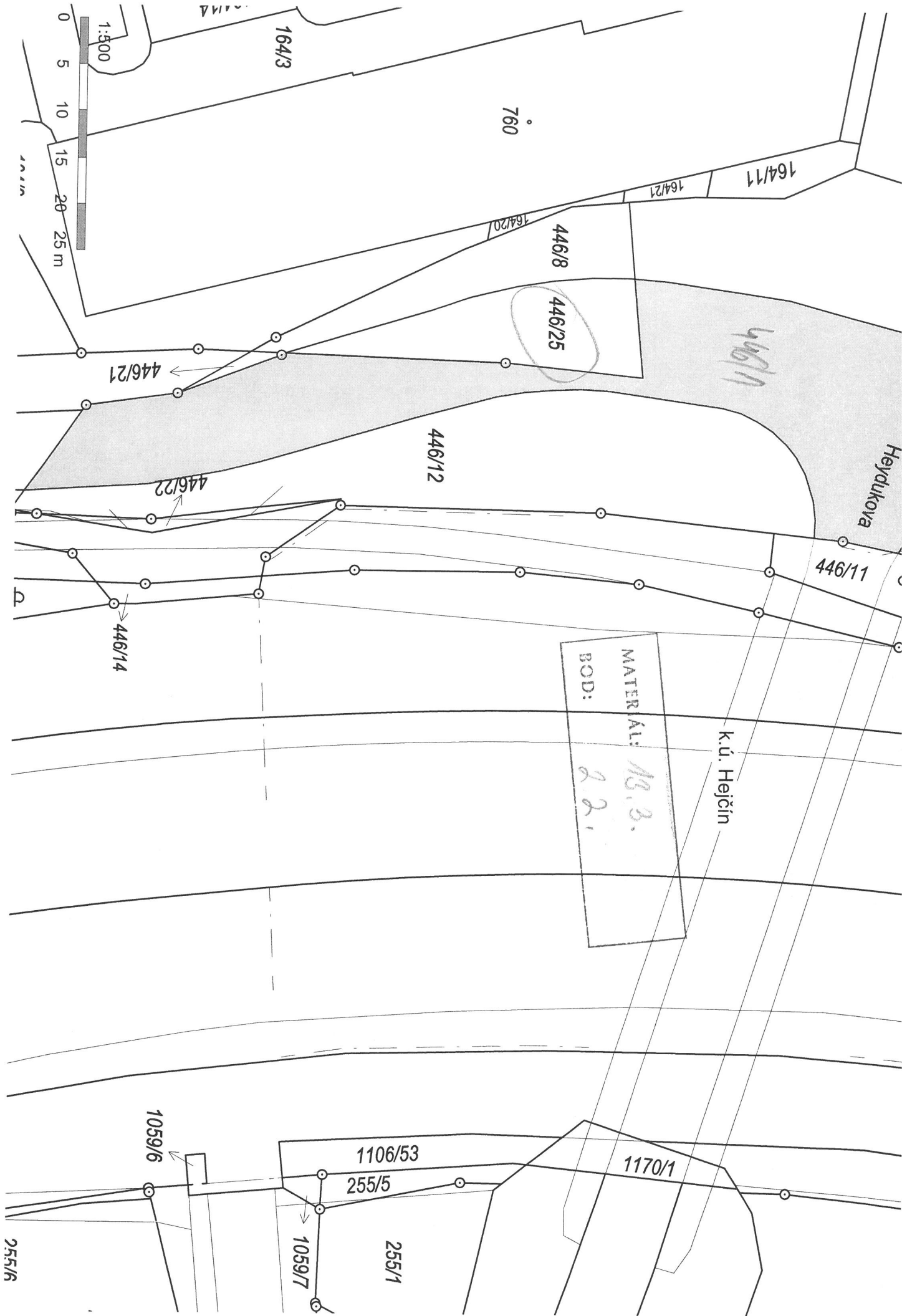

MATERIÁL: 18.3.
BOD: 22.

K.ú. Hejčín

Heydukova

760

446/11

446/21

446/25

446/8

446/12

446/11

446/22

446/14

1106/53

255/5

1059/7

255/1

1170/1

1059/6

255/6

164/3

164/11

164/21

164/20

AMTÉRIK: 13.3.
BOD: 2.3.

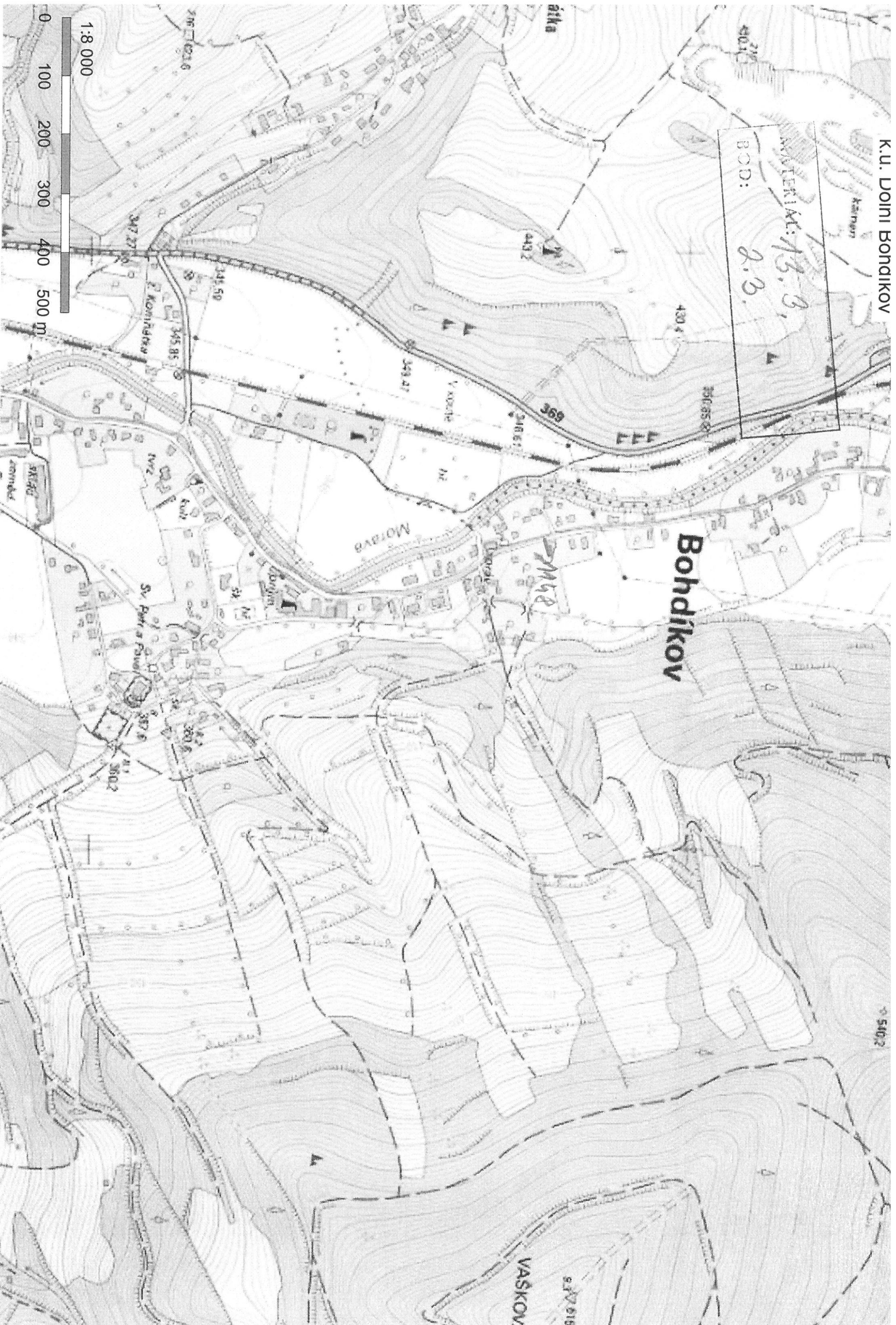

1:8 000

0 100 200 300 400 500 m

k.ú. Velký Týnec

MAJENÍ: 13. 6. 2011
B.D.:



k.ú. Červenka

MATERIÁL: 13.3
BOD: 2.5





Kū. Litovel

MATERIAI
BOD:

Novosela

1720

20
40
60
80
100 m



Kū. Litovel

MATERIAI
BOD:

Novosela

1720

20
40
60
80
100 m

K.U. Litovel

MATERIÁL: 13.3.
2.5.

BOD:

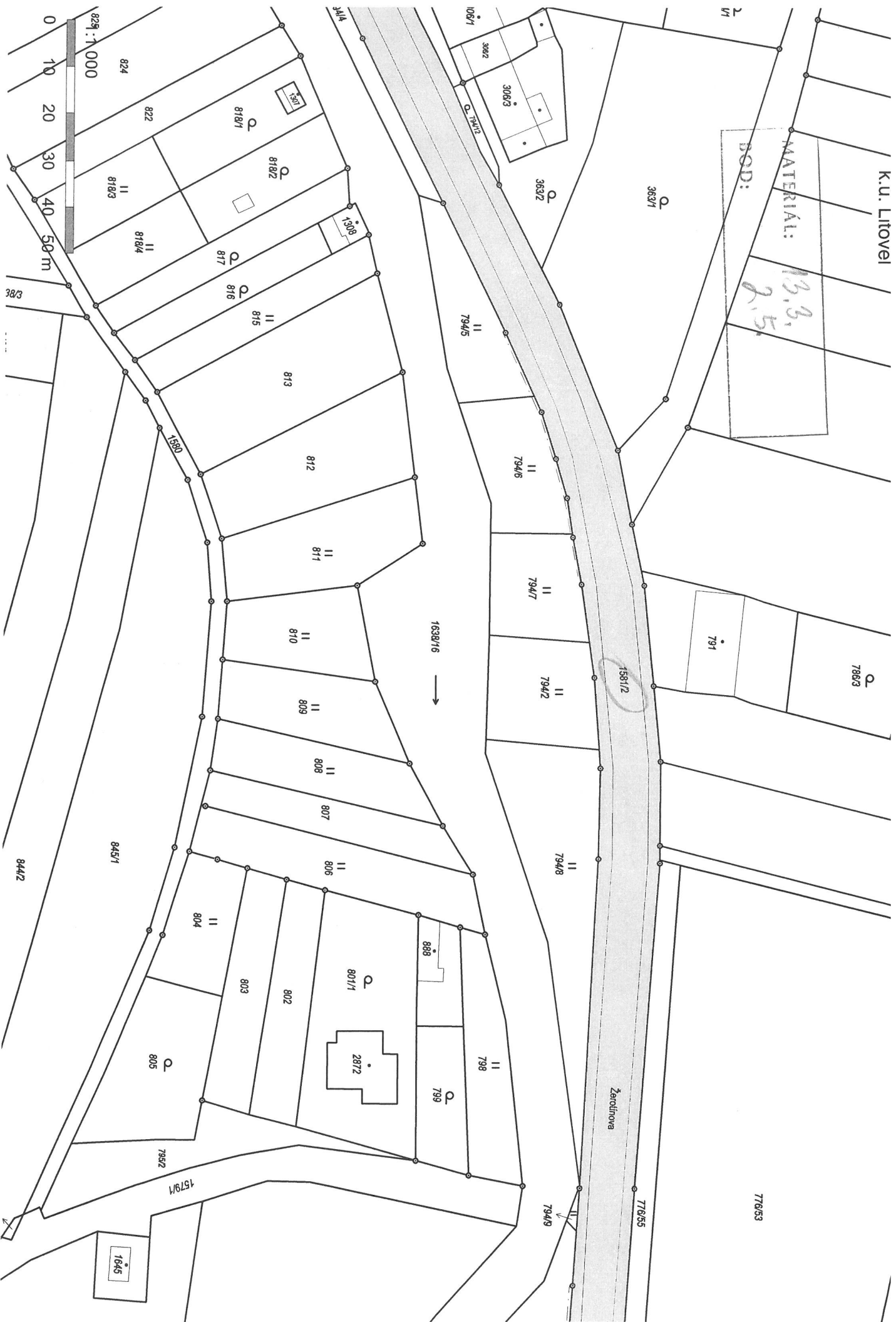

824 : 1 000

0 10 20 30 40 50 m

1638/16 →

Žerušínova

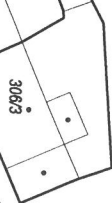
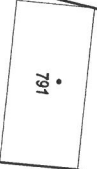
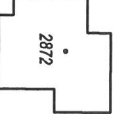

38/3

844/2

1579/1

795/2

845/1

804

803

802

801/1

809

810

811

813

815

816

817

818/4

818/3

822

794/5

794/6

794/7

794/2

794/8

798

888

799

776/55

776/53

786/3

786/3

1581/2

34/4

106/1

306/2

1794/13

794/9

2/1



L. n. - 009 200

1

MATERIĀLI: 13.3.
BODI: 2.7.

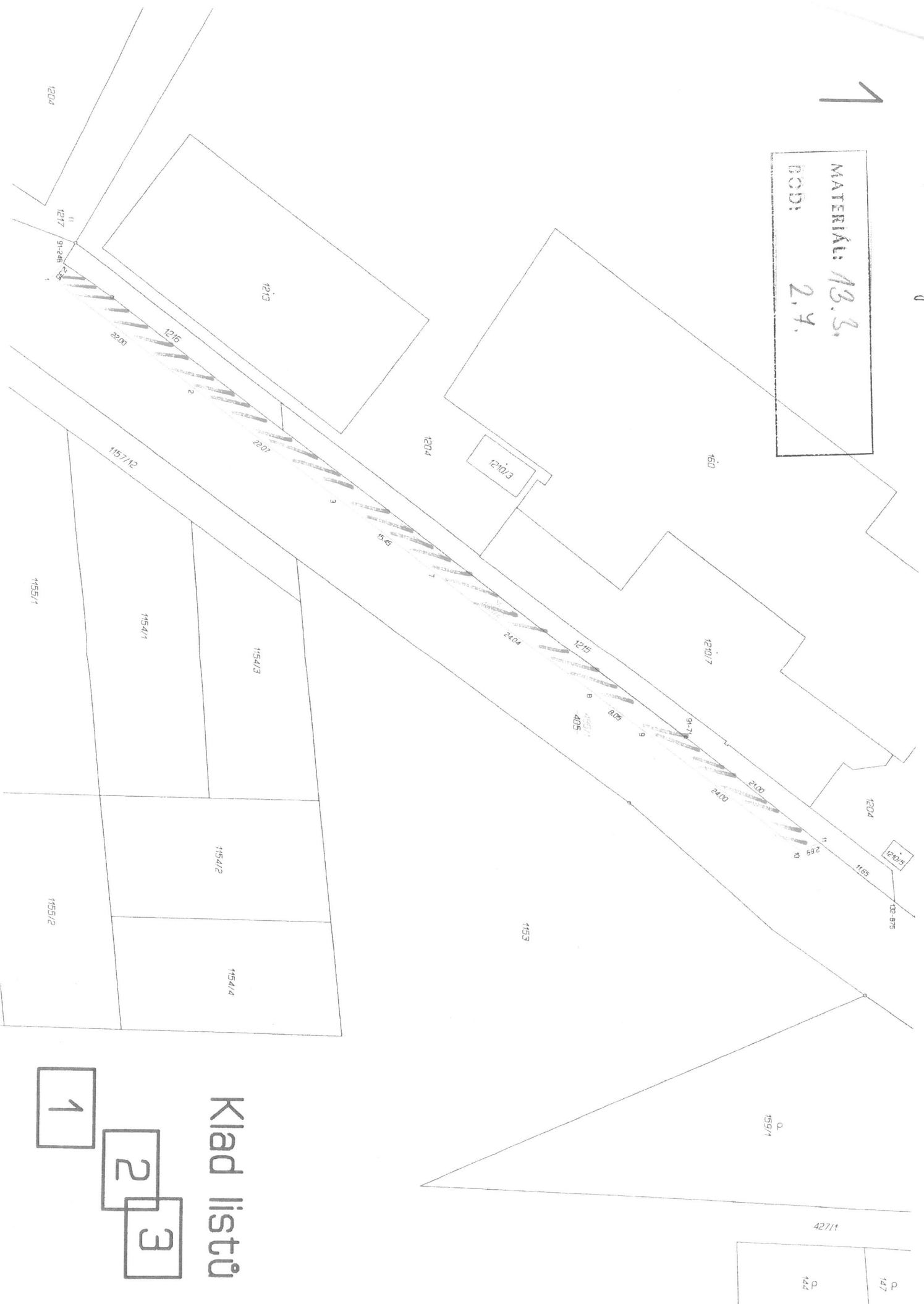

Klād listu

- 1
- 2
- 3

Leš. 1002200

MATERIÁL: 18.8,
BOD: 2.7

Myslejovické hřbety



25-76

33.45

NOTENÍK: 12.3.20
BOD: 2.8

7138/2

k.ú.: Přerov

k.ú.: Újezdec u Přerova

37/7

9. května

884/5

884/6

831/48

21.00

18.95

3.75
0.60
5
7

4.06

884/1

13.60

23-43

831/31

831/30

831/46

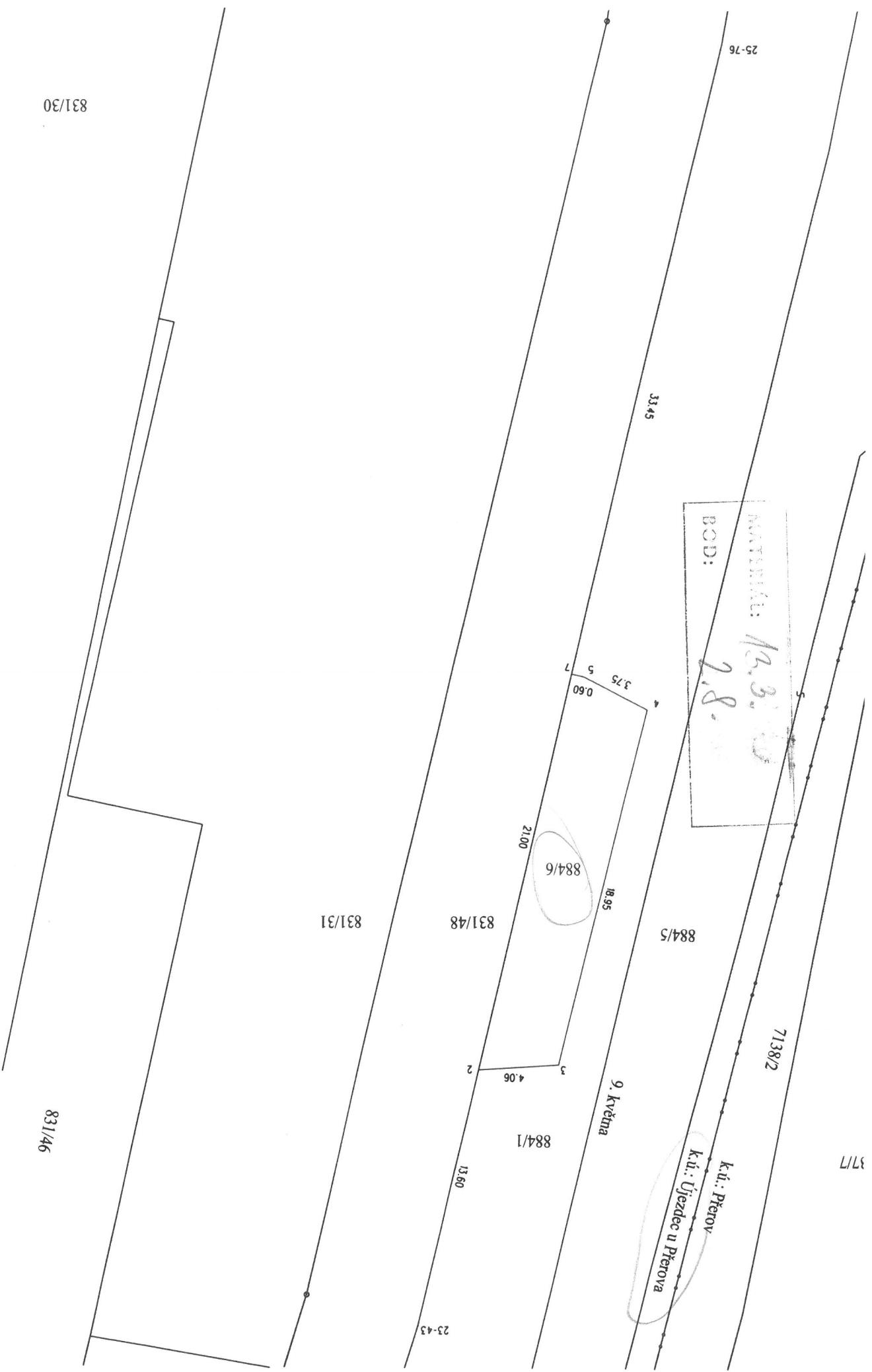

K.ú. Chválkovice

KONTAKT:
M.Š.
R.Š.
POD:

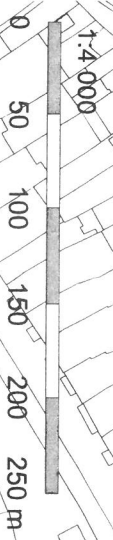

k.ú. Štěpánov

MATERIÁL: 13. B.

BOD: 2. 10.

125/13

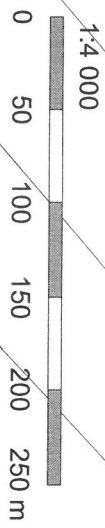

VÝKAZ DOSAVADNÍHO A NOVÉHO STAVU ÚDAJŮ KATASTRU NEMOVITOSTÍ																				
Dosavadní stav				Nový stav																
Označení pozemku parc. číslem	Výměra parcely		Druh pozemku	Označení pozemku parc. číslem	Výměra parcely		Druh pozemku	Typ stavby	Způsob využití	Způsob využití	Způsob určení výměr	Porovnání se stavem evidence právních vztahů								
	ha	m ²			Způsob využití	ha						m ²	Díl přechází z pozemku označeného v katastru nemovitosti	dřívejší poz. evidenci	Číslo listu vlastnictví	Výměra dílu		Označení dílu		
958	2	31	20	958/1	2	30	79	0				958		640	2	30	79			
				958/2			41	2				958		640			41			
	2	31	20		2	31	20													

Seznam souřadnic (S-JTSK)
 Číslo bodu Souřadnice pro zápis do KN

	Y	X	Kód kv.	Poznámka
1	552902.16	1133979.87	3	roh obrubníku
2	552882.28	1133982.22	3	roh obrubníku
3	552882.52	1133984.28	3	roh obrubníku
4	552902.37	1133981.93	3	roh obrubníku

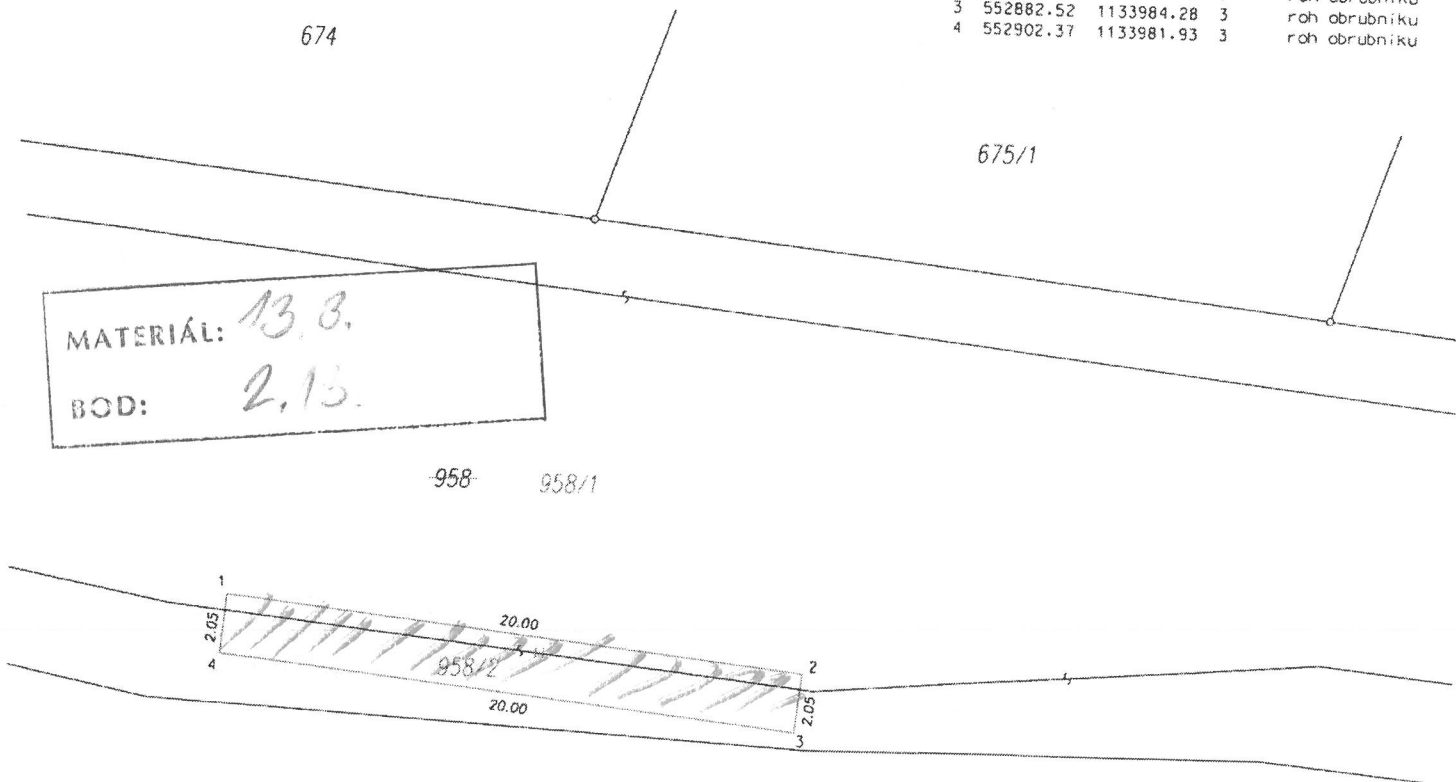

824/1

GEOMETRICKÝ PLÁN pro rozdělení pozemku		Geometrický plán ověřil úředně oprávněný zeměměřický inženýr:	Stejnopis ověřil úředně oprávněný zeměměřický inženýr:
		Jméno, příjmení: Ing. Jan Jánys	Jméno, příjmení: Ing. Jan Jánys
		Číslo položky seznamu úředně oprávněných zeměměřických inženýrů: 1218/1995	Číslo položky seznamu úředně oprávněných zeměměřických inženýrů: 1218/1995
		Dne: 24. ledna 2022 Číslo: 8/2022	Dne: 28. 1. 2022 Číslo: 57/2022
		Náležitost a přesnost odpovídá právním předpisům.	Tento stejnopis odpovídá geometrickému plánu v elektronické podobě uloženému v dokumentaci katastrálního úřadu.
Vyhotovitel: Geodézie Urban s.r.o. Náměstí Družby 5, 78361 Hlubočky IČ 03553540 mob. 733697144 Číslo plánu: 978-53/2020 Okres: Prostějov Obec: Kralice na Hané Kat. území: Kralice na Hané Mapový list: Prostějov 1-6/44 Dosavadním vlastníkům pozemků byla poskytnuta možnost seznámit se v terénu s průběhem navrhovaných nových hranic, které byly označeny předepsaným způsobem: obrubníky		Katastrální úřad souhlasil očíslováním parcel. KÚ pro Olomoucký kraj KP Prostějov Ing. Martin Dvořák PGP-130/2022-709 2022.01.27 13:31:19 CET	Ověřen stejnopis geometrického plánu v listinné podobě.

VÝKAZ DOSAVADNÍHO A NOVÉHO STAVU ÚDAJŮ KATASTRU NEMOVITOSTÍ														
Dosavadní stav				Nový stav										
Označení pozemku parc. číslem	Výměra parcely		Druh pozemku Způsob využití	Označení pozemku parc. číslem	Výměra parcely		Druh pozemku Způsob využití	Typ stavby	Způsob určení výměr	Porovnání stavem evidence právních vztahů				
	ha	m ²			ha	m ²				Díl přechází z pozemku označeného v katastru nemovitosti	Číslo listu vlastnictví	Výměra dílu		Označení dílu
545/1	2	85,27	ostat. pl. sáňce	545/1	2	84,51	ostat. pl. sáňce		0	545/1	138	2	84,51	
				545/4			ostat. pl. ostat. komunikace	2	545/1	138		38		
				545/5			ostat. pl. ostat. komunikace	2	545/1	138		38		
	2	85,27			2	85,27								

331

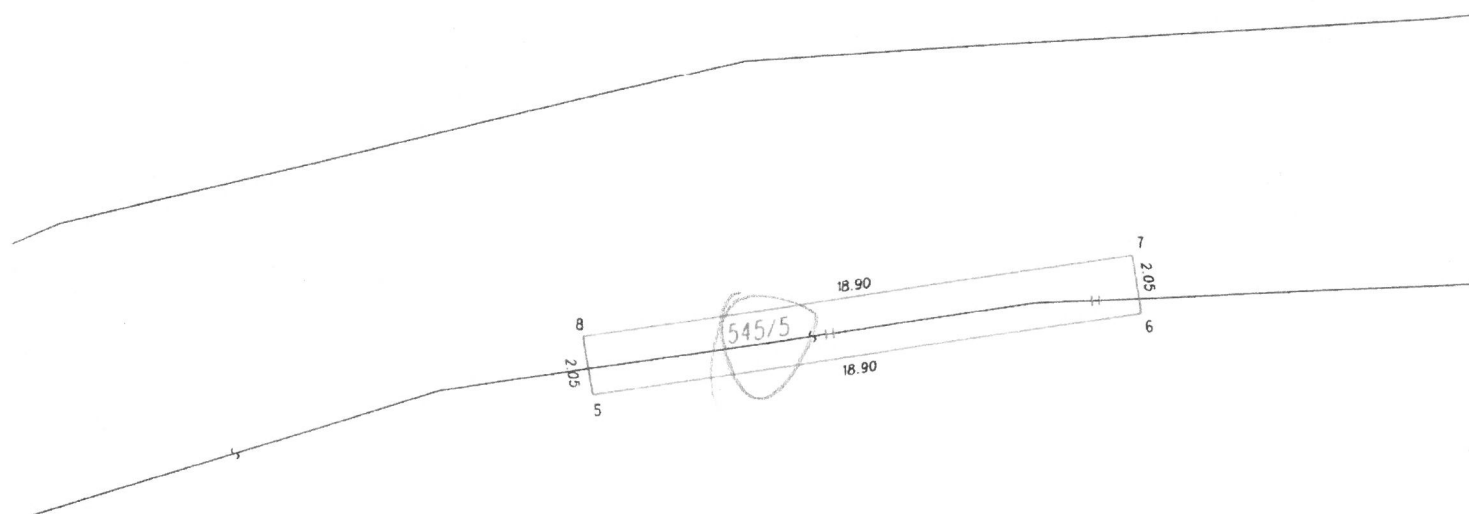

545/1

330

Seznam souřadnic (S-JTSK)
Číslo bodu Souřadnice pro zápis do KN
Y X Kód kv. Poznámka

1	549545.79	1134481.98	3	roh obrubníku
2	549527.19	1134478.97	3	roh obrubníku
3	549526.88	1134480.99	3	roh obrubníku
4	549545.50	1134483.91	3	roh obrubníku
5	549711.99	1134490.94	3	roh obrubníku
6	549693.29	1134488.20	3	roh obrubníku
7	549693.58	1134486.19	3	roh obrubníku
8	549712.31	1134488.94	3	roh obrubníku

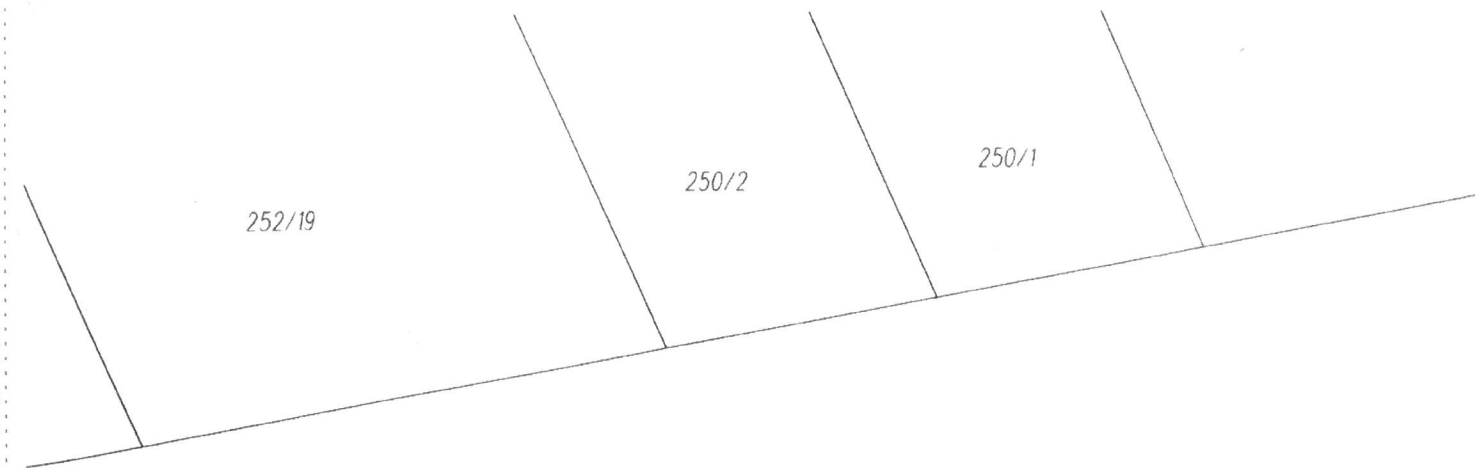

MATERIÁL: 13,3,
BOD: 2,14

545/1

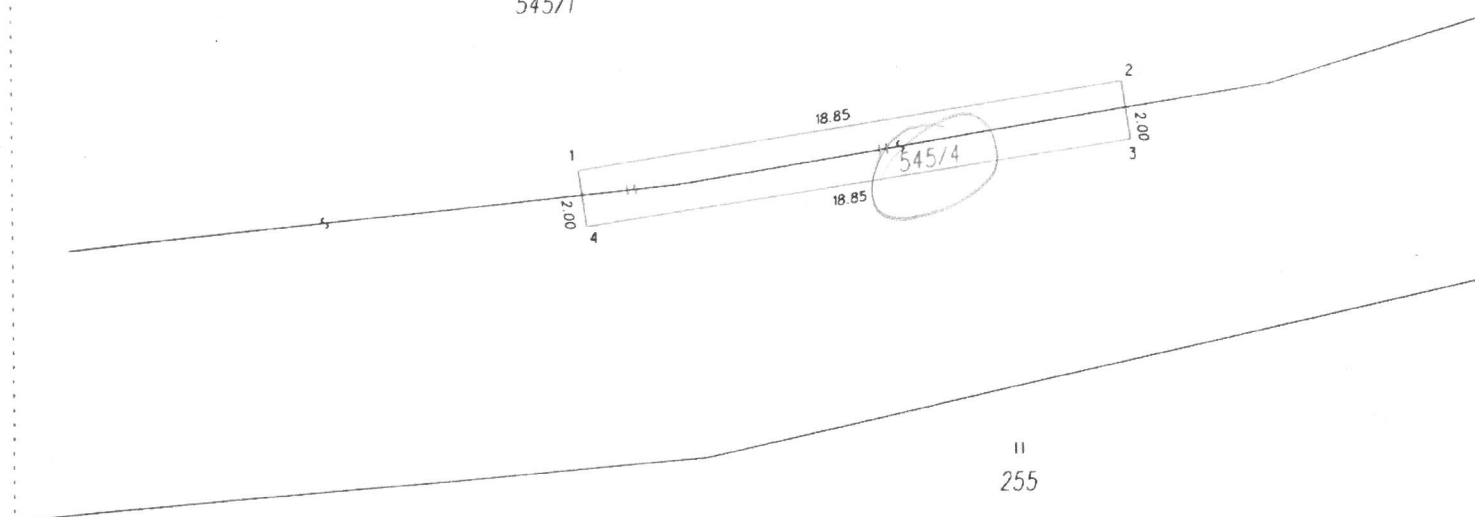
II
255

GEOMETRICKÝ PLÁN pro rozdělení pozemku	Geometrický plán ověřený úředně oprávněným zeměměřičkým inženýrem:		Stejnopis ověřený úředně oprávněným zeměměřičkým inženýrem:	
	Jméno, příjmení	Ing. Jan Jányš		Jméno, příjmení
Číslo položky seznamu úředně oprávněných zeměměřičkých inženýrů	1218/1995		Číslo položky seznamu úředně oprávněných zeměměřičkých inženýrů	1218/1995
Dne:	24. ledna 2022	Číslo: 7/2022	Dne: 27. 1. 2022	Číslo 56/2022
Náležitosti a přesnost odpovídá právním předpisům.	Katastrální úřad souhlasí ocialováním parcel.		Tento stejnopis odpovídá geometrickému plánu v elektronické podobě uloženému v dokumentaci katastrálního úřadu.	
Vyhotovitel: Geodézie Urban s.r.o. Náměstí Družby 5, 78361 Hlubočky IČ 03553540 mob. 733697144	KÚ pro Olomoucký kraj KP Prostějov Ing. Martin Dvořák PGP-129/2022-709 2022.01.27 12:51:26 CET		Ověření stejnopisu geometrického plánu v listinné podobě.	
Číslo plánu: 178-53/2020	Okres: Prostějov		Ing. Jan Jányš	
Obec: Biskupice	Kat. území: Biskupice na Hané		[Signature]	
Mapový list: Olomouc 9-7/11	Dosavadním vlastníkům pozemků byla poskytnuta možnost seznámit se v terénu s průběhem navrhovaných nových hranic, které byly označeny předepsaným způsobem obrubníky		[Seal]	

314 K. u. Petrov nad Desnou



k.ú. Postřelmov

MATERIÁL: 13.5.

BOD:

2.14.

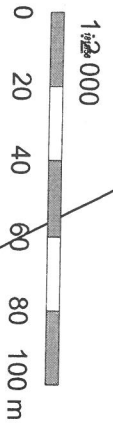

U myřka

U kapličky





K. u. Litovel

MATERIALI
BODI

20
40
60
80
100 m

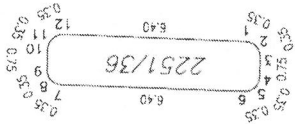
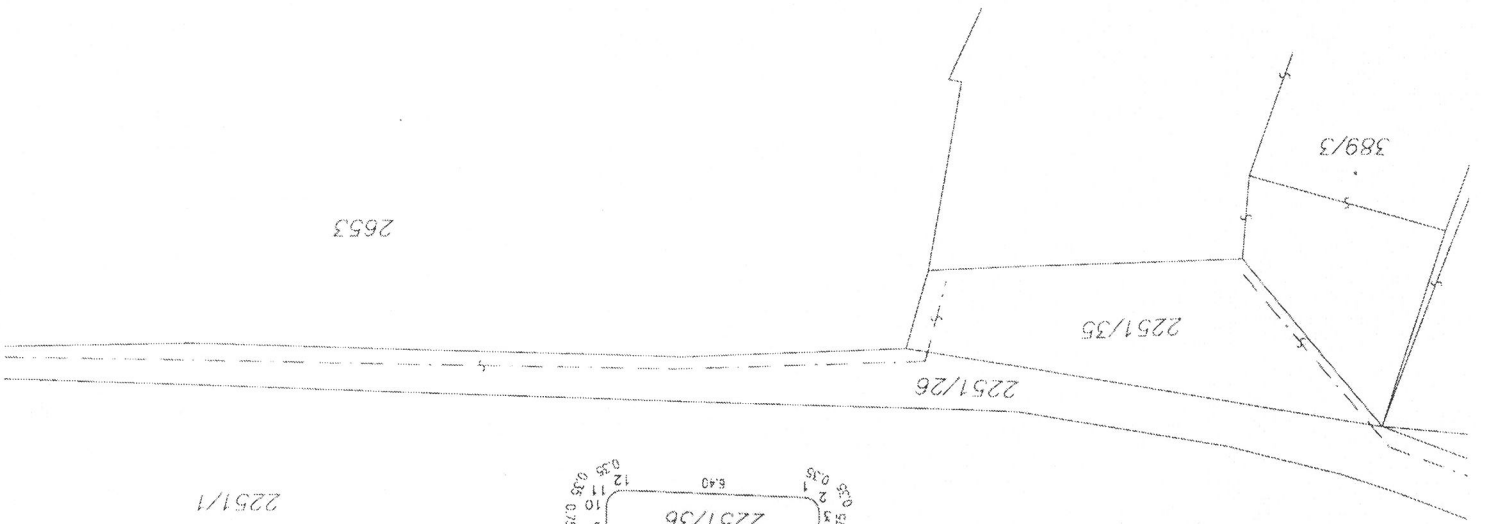

2251/1

2251/25

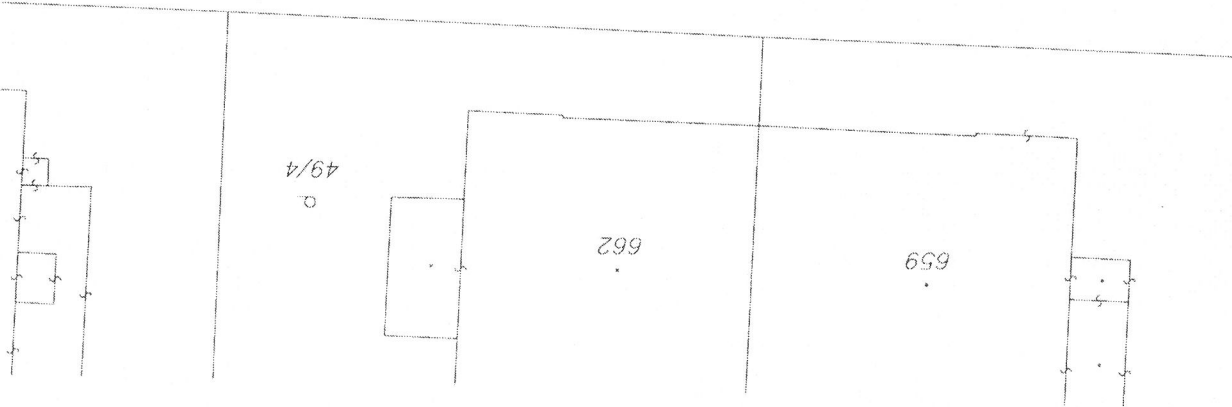

BOARD: J.M.
 MATERIALS: 13.3.

L. V. WILSON



